



Madison Company presenta un una pantalla de alarma compacta y autocontenida que forma parte integral de su familia de interruptores de nivel de líquido continuos. El Madison-Omni es un dispositivo programable por el usuario con un conjunto sencillo y seguro de opciones de indicación de nivel, unidades de medida y otras variables. La pantalla LCD es de fácil lectura y un piloto LED independiente actúa como alarma visual si los parámetros programados se salen del intervalo fijado. El anillo de programación puede retirarse del aparato o dejarse en el mismo en posición invertida para fijar los ajustes.

Las indicaciones de punto de conmutación se pueden fijar directamente in situ con los sensores Madison-Omni de valores de consigna superior e inferior. Utilizando la pantalla también pueden fijarse estos ajustes sin necesidad de que el Madison-Omni esté instalado en el depósito. Los valores actuales en el punto de medida son siempre visibles y se pueden visualizar todos los parámetros importantes en el punto de medición, ahorrando tiempo de instalación, configuración y determinación de problemas. La señal de corriente analógica se puede evaluar en grandes distancias y hacer disponible a distancia el valor instantáneo. Los sensores Madison-Omni se configuran conforme a sus especificaciones y están listos para usarlos sin necesidad de programación. Si precisa cambiar parámetros, utilice directamente el anillo de programación del sensor, sin ninguna herramienta adicional.

## Características

- Dos puntos de conmutación (p.ej. alarmas alta y baja)
- Histéresis seleccionable en magnitud y dirección
- Salida analógica de 4-20 mA
- Pantalla LCD gráfica (mayor intervalo de temperatura, iluminada, unidades en pantalla, incluye LED indicador superbrillante)
- Anillo de programación, bloqueo de los ajustes propios mediante la inversión o extracción del anillo
- Mensajes de diálogo en la pantalla
- Carcasa de acero inoxidable
- Pantalla cubierta con vidrio mineral (templando, resistente a las rayaduras e irrompible)
- Sistema de conector M 12x1
- Montaje del Sistema en todos los Sensores primarios de la Serie C de Madison
- Dimensiones compactas
- IP 67

# Especificaciones

**Voltaje de alimentación** – 18-30 VCC

**Consumo eléctrico** – 0,5 vatios

**Intervalo de medición** – Varía en función de cada modelo concreto

**Precisión** – 1% de la escala completa

**Reproducibilidad** – 0,1% de la escala completa

**Respuesta dinámica** – Ciclo de medición: 32 ms; ciclo de visualización: 0,5 s

**Temperaturas de funcionamiento** – -20 a 70°C (-4 a 158°F)

**Temperaturas de almacenamiento** – -20 a 80°C (-4 a 176°F)

**Salida de señales** – 4-20 mA, 2-10 V a través de una resistencia de terminación de 500 ohmios

**Puntos de conmutación S1 y S2** – PNP o NPN seleccionable; carga conjunta de 300 mA como máximo; programable como valor mínimo o máximo; resistentes a cortocircuitos y a inversión de la polaridad

**Histéresis** – Ajustable; la posición de la histéresis depende de si es mínimo o máximo

**Pantalla** – Pantalla LCD gráfica, intervalo de temperaturas ampliado entre -20 y 70°C; 32x16 píxeles; retroiluminada; muestra el valor y las unidades; piloto indicador LED con mensaje simultáneo en pantalla

**Conexión** – En conector de bloqueo M 12x1, de cinco polos

**Clase de protección** – IP67

**Material y Montaje** – Varía en función de cada modelo concreto

**Aprobación** – 

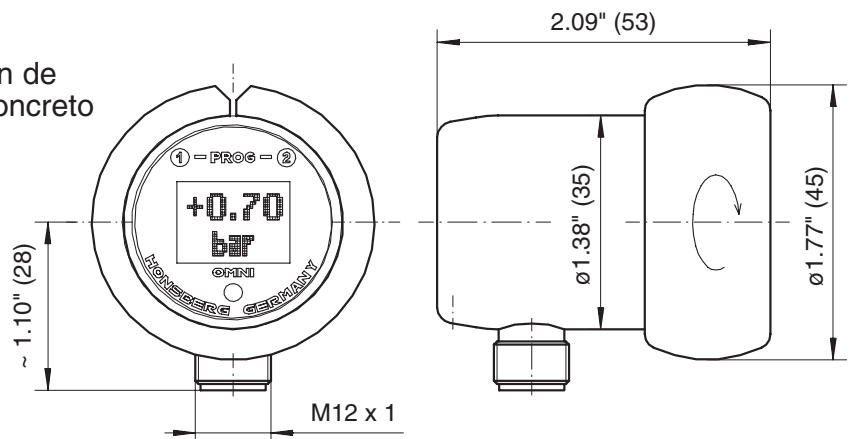

## Aplicaciones

En cualquier lugar donde se haya utilizado un interruptor continuo de nivel Serie C de Madison Company, puede sustituirse directamente por el interruptor Madison-Omni. Indíquenos el número de referencia del elemento utilizado y le proporcionaremos la referencia Madison-Omni.

Donde se utilizaba un interruptor Serie C Madison con pantalla independiente, puede reemplazarse con mínimas modificaciones por un Madison-Omni como sensor combinado con pantalla integrada.

*Todas las especificaciones pueden ser modificadas sin previo aviso.*



**Soluciones de Sensores  
actuales y de futuro™**

CERTIFIED  
ISO 9001:2000



**Madison Company + 1 800-466-5383 [www.madisonco.com](http://www.madisonco.com)**

27 Business Park Drive, Branford, CT 06405 USA • Teléfono: + 1 203-488-4477 • Fax: + 1 203-481-5036 • [info@madisonco.com](mailto:info@madisonco.com)  
**Madison Europe (en la UE)** – Teléfono: + 31 (0) 548 659 034 • Fax: + 31 (0) 548 659 010 • [europe@madisonco.eu](mailto:europe@madisonco.eu)