

### Contacteurs submersibles et bouteilles/soutes



*Contacteur de bouteille M4182 pour les applications de soutes et de citernes externes ; disponible en acier inoxydable (gauche) et en aluminium (droite)*

Madison Company propose son concept universel le plus récent pour utilisation sur réservoirs externes et sur soutes. La série M4182 est un contacteur de niveau de liquide standard disponible selon quatre options de matériaux de carter. Ces modèles bouteille/soute permettent le remplacement sur place du commutateur à flotteur, ce qui permet d'assurer un minimum de temps d'arrêt pour les applications où ils sont utilisés. La technologie de commutateur de niveau de liquide hautement fiable utilisée sur d'autres commutateurs à lames de Madison Company est la même que celle qui est utilisée sur le M4182.

Cet concept complète le contacteur de niveau de liquide monté sur support M4147 et les autres contacteurs submersibles référencés au verso de cette fiche, qui sont depuis longtemps des solutions pour les applications de soutes et de puisards. La famille de concepts M4182 peut aussi être montée sur support ; le flotteur est enfermé, afin de réduire au minimum l'effet de turbulence et de contamination possible de la performance du flotteur.

Madison Company peut aussi fournir des conceptions spécifiques aux utilisations pour les applications de citernes extérieures et de soutes.

## Fonctionnalités

- Disponible avec finition anodisée ou polissage électrolytique pour les environnements agressifs
- Conception universelle pour les applications de bouteille ou de soute
- Technologie fiable de contacteur à lames
- Les modèles de contacteurs submersibles multiples sont également disponibles en tant que produits standard (Cf. verso)

# Spécifications M4182

**Densité relative** – Flotteur : 0,70

**Pression max.** – M4182-SS : 300 PSIG  
M4182-AL : 150 PSIG

**Température max.** – M4182-SS : 200°C (392°F)  
M4182-AL : 105°C (221°F)

**Fonctionnement du contacteur** –  
SPST, normalement fermé

**Électrique** – 70 VA, 240 V c.a. de charge résistive

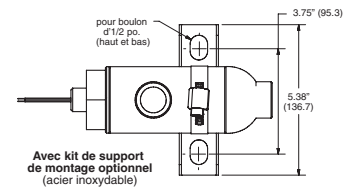
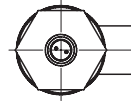
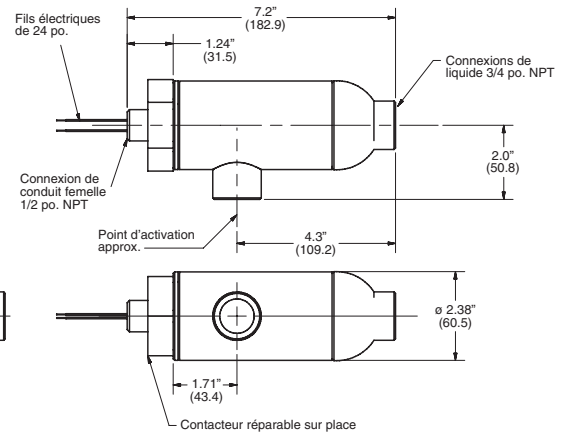

	Matériau du boîtier	Matériau du flotteur	Finition
<b>M4182-SS</b>	316SS	316SS	Naturel
<b>M4182-SS-EP</b>	316SS	316SS	Polissage électrolytique
<b>M4182-AL</b>	Aluminium 6061	Polypropylène	Naturel
<b>M4182-AL-A</b>	Aluminium 6061	Polypropylène	Anodisé (Clair)

Le contacteur de niveau de liquide de remplacement sur place pour le M4182-xx est le M5602-7801, pour le M4182-xx, le M5002-7802. Consultez l'usine pour la disponibilité et le prix.

## Autres contacteurs submersibles

MODÈLE	MAT. BOUITIER	MAT. FLOT.	TEMP. MAX. (°C)	PSIG MAX.	DENS. FLOT.	VA NOM.
MSB5600	316SS	316SS	110°	85	0,55	60
MSB7800	PBT	Buna-N	105°	150	0,60	60
MSB8800	PP	PP	105°	100	0,60	60
M3200	316SS	316SS	93°	85	0,55	60
M3205	316SS	316SS	93°	85	0,55	60

SS = acier inoxydable  
PP = polypropylène



Toutes les spécifications sont sujettes à changement sans préavis.



Des solutions de capteurs  
pour aujourd'hui et demain™

CERTIFIED  
ISO 9001:2000



**Madison Europe + 31 (0) 548 659 034 www.madisonco.com**

Ninaberlaan 83, NL-7447 AC Hellendoorn, Pays-Bays • Fax: + 31 (0) 548 659 010 • E-mail: europe@madisonco.eu  
Madison Company – Numéro Vert: + 1 800-466-5383 • Tel: + 1 203-488-4477 • Fax: + 1 203-488-4477 • E-mail: sales@madisonco.com